

Septembre 2009

marlonst
LONGLIFE

Vitrage en Polycarbonate Alvéolaire

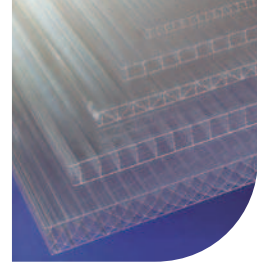





marlonst
LONGLIFE

Vitrage en Polycarbonate Alvéolaire

Marlon ST Longlife est un remarquable matériau isolant pour vitrage, fabriqué à partir de polycarbonate résistant, avec un revêtement co-extrudé pour le protéger contre les effets des rayons ultraviolets.

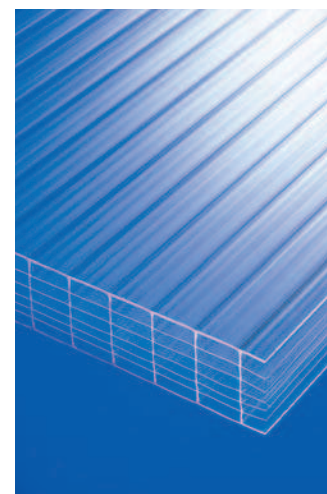

Le polycarbonate est bien connu pour sa très grande résistance aux chocs, sa clarté optique remarquable et ses excellentes performances en cas d'incendie.

Ces qualités uniques, ainsi que la protection prolongée aux ultraviolets et la structure alvéolaire isolante des plaques Marlon ST Longlife, se combinent pour fournir la solution idéale de vitrage pour de nombreuses applications domestiques, de loisirs et industrielles. Marlon ST Longlife est fabriqué par Brett Martin, une société renommée pour son expertise dans les matériaux de vitrage de toits produits dans le cadre de Systèmes de Gestion de la Qualité certifiés conformes à BS EN ISO 9001:2008.

*Voir l'image à côté:
La plaque Marlon ST 25mm 5-parois, couleur opale, de Brett Martin a été utilisée pour le soffite de la couverture du Killanin Stand au champ de courses de Galway en Irlande.*

APPLICATIONS

Jardins d'hiver
Lucarnes bombées
Lanterneaux industriels
Vitrages secondaires
Serres
Passerelles couvertes
Couvertures de piscines
Vitrages intérieurs

Avantages du Produit

ECONOMIES D'ENERGIE

Sous les climats plus froids, l'isolation assurée par les plaques Marlon ST Longlife constitue un avantage important. Grâce à sa structure à 10 parois en 55mm, avec une valeur U de 0,83 W/m²K, Marlon ST Longlife représente un des matériaux les plus efficaces en termes d'économies d'énergie, avec des propriétés isolantes meilleures que celles de la plupart des triple vitrages ou des doubles vitrages remplis d'argon, et donc c'est la solution idéale à utiliser pour une structure chauffée.

VALEURS U RELATIVES W/m²K

Epaisseur de Plaque (mm)	Marlon ST Longlife	Simple Verre	Double Verre	Cavité remplie d'Argon
4 (Double)	3,9	5,8	2,65	1,6
6 (Double)	3,7	5,7	2,65	1,6
8 (Double)	3,4	5,6	2,65	1,6
8 (Quatre)	2,8	-	2,65	1,6
10 (Double)	3,2	5,6	2,65	1,6
10 (Quatre)	2,5	-	2,65	1,6
16 (Triple)*	2,4	5,4	2,65	1,6
16 (Cinq)	1,9	-	2,65	1,6
16 (M)	2,2	-	2,65	1,6
16x32 (M)	2,5	-	2,65	1,6
25 (Cinq)	1,6	-	2,65	1,6
30 (Double)	2,6	-	2,65	1,6
32 (XX)	1,4	-	2,65	1,6
32 (Sept)	1,25	-	2,65	1,6
32 (Dix)	1,14	-	2,65	1,6
35 (XX)	1,4	-	2,65	1,6
35 (Sept)	1,2	-	2,65	1,6
35 (Dix)	1,08	-	2,65	1,6
40 (Dix)	0,99	-	2,65	1,6
55 (Dix)	0,83	-	2,65	1,6

* 16mm Triple paroi avec espacement des nervures 20mm et 16mm

LEGERETE

Les plaques Marlon ST Longlife présentent un rapport rigidité sur poids très élevé. Comme le poids de la plaque est très faible, il n'est pas nécessaire de prévoir des structures de soutien lourdes comme dans le cas des matériaux traditionnels. Ceci permet de réaliser des économies dans les coûts de structure et d'installation.

POIDS COMPARATIFS DES MATERIAUX DE VITRAGE kg/m²

Epaisseur (mm)	Marlon ST Longlife	Simple Verre	Double Verre	Acrylique Double paroi
4 (Double)	0,8	10	-	-
6 (Double)	1,3	15	-	-
8 (Double)	1,5	20	-	-
8 (Quatre)	1,5	-	-	-
10 (Double)	1,7	25	-	-
10 (Quatre)	1,7	-	-	-
16x16 (Triple)	2,5	-	-	-
16x20 (Triple)	2,7	-	-	-
16 (Cinq)	2,7	-	-	-
16 (M)	2,8	-	-	-
16x32 (M)	4,0	-	-	-
25 (Cinq)	3,4	-	(6+12+6) 30	-
30 (Double)	3,5	-	(10+12+6) 40	-
32 (XX)	3,8	-	(12+12+6) 45	6,5
32 (Sept)	3,7	-	-	-
32 (Dix)	3,6	-	-	-
35 (XX)	4,2	-	-	-
35 (Sept)	3,9	-	-	-
35 (Dix)	3,9	-	-	-
40 (Dix)	4,0	-	-	-
55 (Dix)	*	-	-	-

* Chiffre disponible à demande



Espaces de loisirs, applications domestiques et horticoles profitent de l'excellente transmission de la lumière et de l'excellente isolation thermique.

COUCHE ABSORBANT LES RAYONS ULTRAVIOLETS

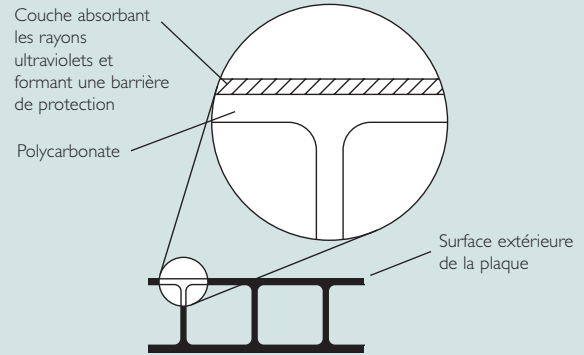

TRANSMISSION DE LA LUMIERE

On peut atteindre des niveaux de transmission de la lumière dépassant 80% avec les plaques transparentes Marlon ST Longlife et ces niveaux de transmission seront maintenus pendant toute la durée de vie de la plaque. Les teintes Heat Guard, Bronze et Opal permettent de limiter l'effet du rayonnement solaire et peuvent diminuer l'accumulation de chaleur.

LONGLIFE

Les panneaux Marlon ST Longlife ont une couche absorbant les rayons ultraviolets, très performante, co-extrudée sur la surface extérieure, empêchant les rayons ultraviolets nocifs de pénétrer la plaque. La protection contre les ultraviolets prolonge la durée de vie et empêche le jaunissement et la perte de résistance.

MARLON ST LONGLIFE

Epaisseur (mm)	Couleur	Transmission de la Lumière (%) DIN 5036	Coefficient de Nuançage
25 (Cinq)	Transparent S	68%	0,75
25 (Cinq)	Bronze B	15%	0,45
25 (Cinq)	Opal V	30%	0,52
25 (Cinq)	Bronze Opal	8%	0,42
25 (Cinq)	Heat Guard Opal	7%	0,30
25 (Cinq)	Blue Opal	27%	0,54

RESISTANCE AUX DOMMAGES

Les endommagements de vitrages de toit peuvent être dangereux et coûteux, mais les plaques Marlon ST Longlife offrent une excellente protection contre la grêle, le vandalisme et les dommages accidentels, avec une résistance aux chocs 200 fois supérieure à celle du verre. Cette résistance se maintient sur une large plage de température et pendant une durée de vie de service prolongée.

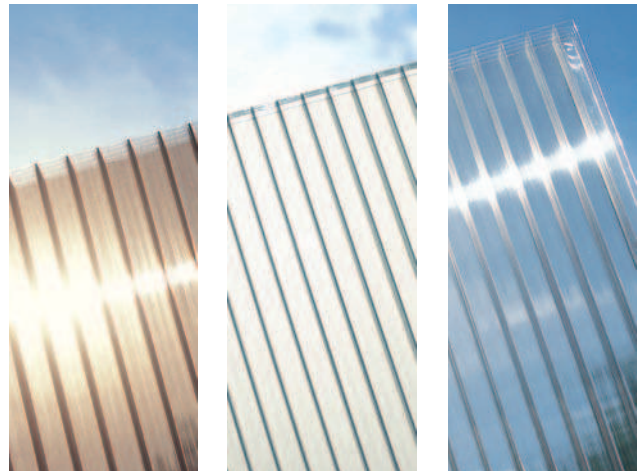

RESISTANCE AUX CHOCS

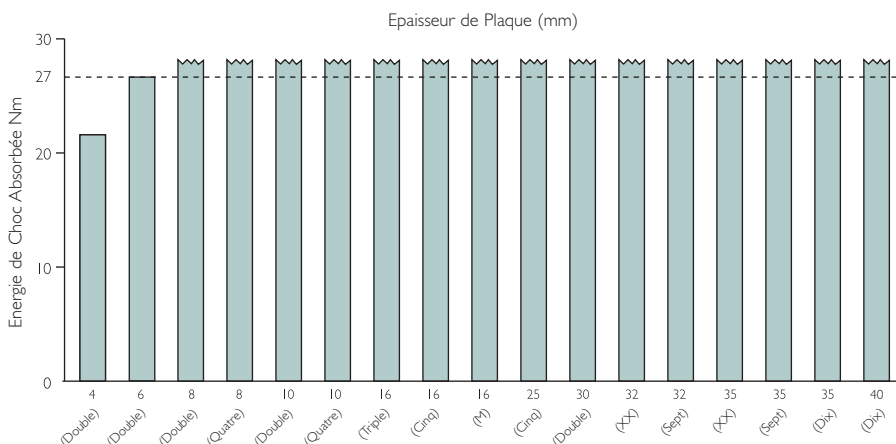

RESISTANCE A L'INCENDIE

Les performances des plaques Marlon ST Longlife en présence d'incendies ont été testées par des organismes indépendants et ont été certifiées Classe I en termes de propagation des flammes en surface, au cours des essais conformes à BS476 Part 7.

GARANTIE DE 10 ANS

Voir le document de garantie des plaques Marlon ST Longlife pour avoir des informations détaillées sur la garantie de 10 ans.



Grâce à leur résistance exceptionnelle et à leur légèreté, les plaques Marlon ST Longlife constituent la solution idéale pour les emplacements commerciaux avec des couvertures plates, bombées ou cylindriques.

OPTIONS SPECIALES

Heat Guard Opal

Cette plaque réfléchit les rayons solaires, diminue de 50% l'absorption de chaleur des rayons solaires, et présente la finition interne bien connue Opal. Des plaques à double teinte Bronze Opal sont aussi disponibles.

Protection double face contre les rayons ultraviolets*

Une protection contre les rayons ultraviolets peut maintenant être assurée sur les deux faces des plaques Marlon ST Longlife, assurant ainsi la protection lorsque la face inférieure de la plaque risque d'être exposée au soleil, par exemple les chatières.

Anti-Goutte*

Les plaques Marlon ST Longlife, y compris les plaques avec protection double face contre les ultraviolets, peuvent être fournies avec un revêtement anti-goutte sur l'arrière de la plaque, une exigence essentielle pour les serres commerciales.

Assistance Technique

Notre Département Technique vous donnera toutes les informations concernant l'utilisation des plaques Marlon ST Longlife, et d'autres informations sont aussi disponibles dans le Guide de Produits Marlon ST Longlife.

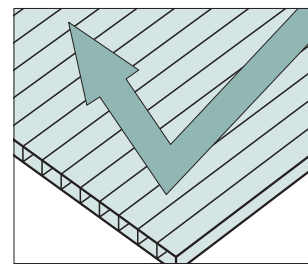
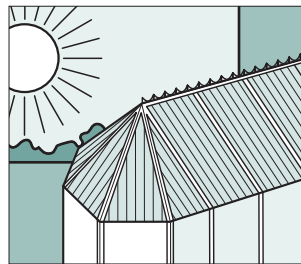

* Sous réserve d'une quantité minimum commandée, contactez le bureau commercial pour tous les détails.

PROPRIETES TYPQUES DES PLAQUES MARLON ST LONGLIFE

	Epaisseur (mm)																				
	4	6	8	10	16	25	30	32	35	40	55										
Structure	Double	Double	Double	Quatre	Double	Quatre	Triple	Triple	Cinq	M	M	Cinq	Double	XX	Sept	Dix	XX	Sept	Dix	Dix	Dix
Epaisseur de plaque mm (±0.5)	4	6	8	8	10	10	16	16	16	16	16	25	30	32	32	32	35	35	35	40	55
Espacement des nervures (nominal) mm	6	6	10	12.5	10	12.5	16	20	20	17.5	32	20	35	16	20	20	16	20	20	20	20
Largeur de plaque mm	2100	2100	2100	2100	2100	2100	1250	2100	2100	1250	1220	2100	1250	2100	2100	1250	980	2100	1250	1250	1250
Poids approximatif g/m ²	800	1300	1500	1500	1700	1700	2500	2700	2700	2800	4000	3400	3500	3800	3600	3600	4200	3900	3900	4000	*
Transmission de la lumière (%) DIN 5036																					
- transparent S	85	82	82	72	82	74	77	77	69	73	74	68	77	64	64	54	67	63	54	54	52
- bronze B	28	26	22	21	33	30	18	18	16	-	-	11	18	11	7	-	11	7	-	-	-
- opal V	39	39	39	39	40	38	42	42	39	35	39	30	37	40	33	-	33	31	-	-	-
Valeur W/M ² k	3,9	3,7	3,4	2,8	3,2	2,5	2,4	2,4	1,9	2,2	2,5	1,6	2,6	1,4	1,25	1,14	1,4	1,2	1,08	0,99	0,83
Impact Gardiner par chute de javelot à 23°C Nm	21,3	27	>27	>27	>27	>27	>27	>27	>27	>27	>27	>27	>27	>27	>27	>27	>27	>27	>27	>27	>27

* Chiffre disponible à demande

Le tableau des propriétés typiques comprend des éléments non standard pouvant être soumis à une quantité commandée minimum et à des délais de livraison plus longs.

Spécifications

OPTIONS MARLON ST

Double paroi (Double) - épaisseurs 4, 6, 8, 10 et 30mm



Quatre parois (Quatre) - épaisseur 8 et 10mm



Triple paroi (Triple) - épaisseur 16mm



M Paroi (M) - épaisseur 16mm

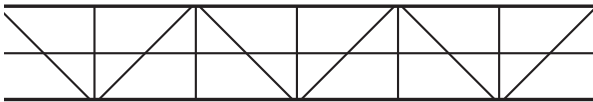

Plaques 16 x 16mm (Triple) - Performances équivalentes aux performances des plaques 16mm avec un poids faible

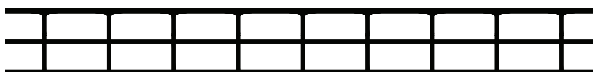

Plaques 16 x 32mm M Couches (M)- clarté améliorée



Cinq parois (Cinq) - épaisseurs 16 et 25mm

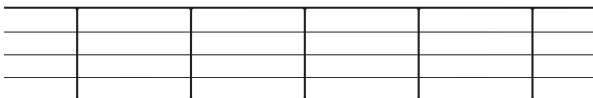

Sept parois (Sept) - épaisseurs 32 et 35mm

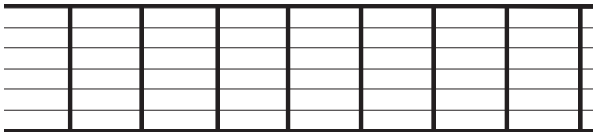

XX Paroi (XX) - épaisseurs 32mm et 35mm

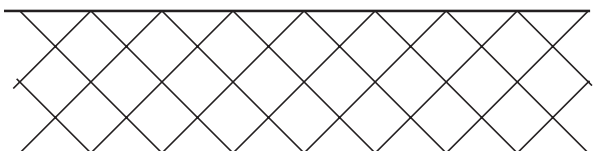

Marlon CST Triple parois- épaisseur 6mm

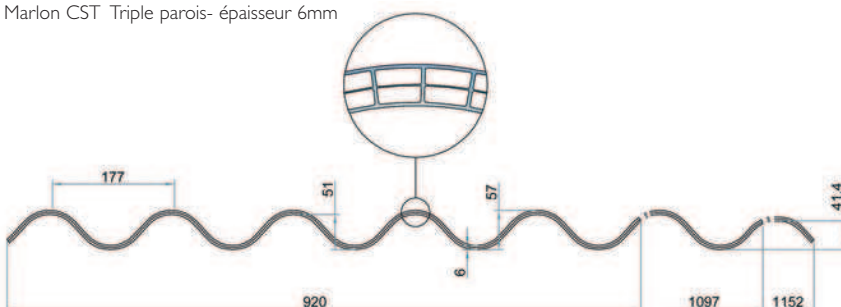

Dix parois (Dix) - épaisseurs 32, 35, 40 & 55mm

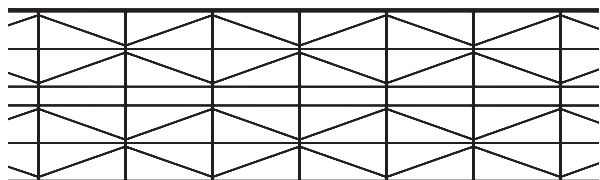

Bulletin d'informations disponible pour la plaque alvéolaire ondulée Marlon CST

Nous avons fait tout notre possible pour compiler les informations contenues dans ce document. Toutes les recommandations sur l'utilisation de nos produits sont données sans garantie, car les conditions d'utilisation échappent au contrôle de Brett Martin. Il appartient au client de vérifier que le produit est bien adapté pour l'application prévue et que les conditions réelles d'utilisation sont convenables. Brett Martin développe et améliore continuellement ses produits et se réserve donc le droit de modifier les spécifications sans préavis. Marlon est une marque déposée de Brett Martin Ltd.

Brett Martin Ltd

24 ROUGHFORT ROAD
MALLUSK, CO ANTRIM
UK, BT36 4RB

TEL: +44 (0) 28 9084 9999
FAX: +44 (0) 28 9083 6666
Email: mail@brettmartin.com

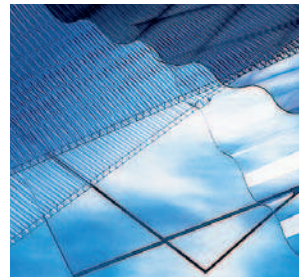

Les plaques polycarbonate
Marlon de Brett Martin
comprennent des plaques
massives, profilées et stratifiées.



BRETT MARTIN 



3808

POUR AVOIR LES INFORMATIONS LES PLUS RECENTES, VISITEZ LE SITEWEB DE LA SOCIETE:

www.brettmartin.com